

Comodita™  
accessories

# RAINBOW AIR

ULTRASONIC/AIR HUMIDIFIER/3IN1 S

UDHĒZUES



The first part of the document discusses the importance of maintaining accurate records of all transactions. It emphasizes that every entry, no matter how small, should be recorded to ensure the integrity of the financial data. This includes not only sales and purchases but also expenses and income. The document provides a detailed list of items that should be tracked, such as inventory levels, customer orders, and supplier invoices. It also outlines the procedures for recording these transactions, including the use of specific forms and the assignment of responsibilities to different staff members.

The second part of the document focuses on the analysis of the recorded data. It describes various methods for identifying trends and anomalies in the financial performance. This includes comparing current data with historical trends, as well as benchmarking against industry standards. The document also discusses the importance of regular reviews and reports to management, highlighting the need for transparency and accountability in the reporting process. It provides examples of key performance indicators (KPIs) that should be monitored and explained the reasons behind any significant deviations from the expected results.

The final part of the document offers practical advice on how to implement these procedures effectively. It suggests starting with a pilot program in a specific department or region to test the new system before rolling it out company-wide. It also emphasizes the need for ongoing training and support for staff members to ensure they are comfortable with the new processes. The document concludes by reiterating the importance of consistency and accuracy in record-keeping, as this is the foundation for sound financial decision-making.

<b>Prezantim</b>	faqe 4
<b>Karakteristikat</b>	faqe 4
<b>Masat paraprake të sigurisë</b>	faqe 5
<b>Masat paraprake të veprimit</b>	faqe 6
<b>Njihuni me lagështuesin tuaj të ajrit</b>	faqe 7
<b>Zgjedhja e një lokacioni të përshtatshëm për vendosjen e pajisjes</b>	faqe 8
<b>Udhëzimet e mbushjes</b>	faqe 9
<b>Udhëzimet e përdorimit</b>	faqe 11
<b>Kontrollimi i dritës LED të natës</b>	faqe 12
<b>Përdorimi i shpërndarësit të aromës</b>	faqe 12
<b>Kujdesi për lagështuesin tuaj të ajrit</b>	faqe 13
<b>Specifikacionet teknike</b>	faqe 15
<b>Udhëzues për zgjidhjen e problemeve</b>	faqe 15

## PREZANTIM

Modeli HTJ-2001 është një lagështues ajri ultrasonik. Një lagështues ajri ultrasonik e atomizon ujin në grimca ultra-fine prej 1-3 um duke përdorur parimin e oscilimit tejetanor me frekuencë të lartë dhe shpërndan avujt e ftohtë të ujit në ajër nëpërmjet një pajisjeje pneumatike për t'i shërbyer edhe lagështimit të ajrit.

Teknologjia ultrasonike është një teknologji e vendosur mirë që është e aplikueshme gjerësisht në fusha të ndryshme.

Pajisja është e domosdoshme që të përdoret në mënyrën në të cilën është menduar të përdoret. Për këtë arsye ju këshilloheni të lexoni me kujdes këtë udhëzues dhe masat e sigurisë përpara përdorimit. Përdorimi i ndonjë mënyre tjetër përveç asaj të përshkruar në këtë udhëzues mund të anulohet garancinë e pajisjes tuaj.

## KARAKTERISTIKAT

1. Lagështuesi i ajrit është projektuar posaçërisht për të lagështuar ajrin me avull të ftohtë duke përdorur oscilimin me ultratinguj të frekuencave të larta.
2. Lagështuesi i ajrit ka shtatë ngjyra LED, që mund të përdoren si dritë nate. Drita mund të caktohet për të kaluar nëpër të gjitha shtatë ngjyrat ose për të vendosur ngjyrën tuaj të preferuar.
3. Rrjedha e përshtatur e avullit kontrollon lagështinë e ajrit në mjedisin tuaj.
4. Shpërndarësi aromatik ju lejon të përhapni aromën tuaj të preferuar.
5. Funkzionimi i heshtur do të sigurojë që të dashurit tuaj të marrin gjumin më të mirë të mundshëm.
6. Lagështuesi i ajrit do të punojë deri në 6 orë pa ndalur nëse e lejojmë të rrjedhë në maksimum. Nëse e lejojmë të rrjedhë në minimum, atëherë lagështuesi i ajrit do të punojë deri në 10 orë.

## MASAT PARAPRAKE TË SIGURISË

1. Mos e zëvendësoni kordonin e prizës pa autorizim. Kjo pajisje nuk është e parashikuar të përdoret nga personat (përfshirë fëmijët) me aftësi të kufizuara fizike, shqisore ose mendore.
2. Mos e vendosni kordonin në prizë me duar të lagura, mund të rrezikoni që të përjetoni shok elektrik.
3. Nëse pajisja ka ndonjë defekt përderisa është duke punuar, ju lutem trajtojeni me ndalje të rrymës në siguresë.
4. Mos prekni oscilatorin gjatë përdorimit sepse mund të ju shkaktojë dhimbje.
5. Mos e ç'montoni njësinë pa e hequr nga priza për të shmangur shokun elektrik.
6. Mos e ç'montoni vet bazën kryesore për riparim ose rregullim.
7. Mos e zëvendësoni vet kordonin e prizës.
8. Mbani lëngjet e dëmshme (siç është agjenti pastrues) larg nga fëmijët për të mos e futur në pajisje gabimisht.
9. Çdo modifikim ose riparim i kësaj pajisjeje pa lejen e përcaktuar mund të shkaktojë dëme në lagështuesin e ajrit si dhe rrezik për përdoruesit.
10. Nëse pajisja ka ndonjë zhurmë jo normale ose erë gjatë punimit, ju lutem hiqeni menjëherë kordonin nga priza.
11. Çdo riparim duhet të bëhet nga një person i autorizuar për këtë çështje.
12. Para pastrimit ndaleni pajisjen dhe hiqeni nga priza.
13. Mos e vendosni në përdorim pajisjen pa e mbushur me ujë.
14. Mos e lini në dysheme të lagur për të evituar dëmtimin e pjesëve të brendshme.
15. Vendoseni pajisjen në një vend të fortë dhe të sheshtë, shmangni pjerrtësinë dhe mbajeni të qëndrueshme.

16. Vendoseni pajisjen larg çdo burimi të ngrohjes, siç është furra, dhe shmangni dritën direkte të diellit.
17. Shmangni spërkatjen e drejtpërdrejtë të avullit mbi mobiliet dhe pajisjet elektrike.
18. Vendosni pajisjen në temperaturë normale të dhomës. Shmangni përdorimin e pajisjes në mjedise të ftohta për të shmangur dëmtimin e njësisë. Nëse ka ngrirje brenda, mos e ndizni pajisjen derisa akulli të jetë pastruar ose shkrirë.

## MASAT PARAPRAKE TË VEPRIMIT

1. Mos e mbushni pajisjen me ujë të nxehtë mbi 45°C, në mënyrë që të parandaloni njolloshjen dhe shtrembërimin.
2. Kur temperatura e dhomës të jetë më poshtë se 0°C, largojeni ujin nga pajisja. Ngrirja e ujit mund të dëmtojë komponentët.
3. Mos vendosni metale, kemikale dhe detergjentë brenda rezervuarit të ujit.
4. Mos vendosni vajërat aromatizues brenda në rezervuarin e ujit.
5. Kur ka ujë të tepërt në enën e ujit, mos e lëvizni për të shmangur derdhjen e ujit.
6. Mbajeni pajisjen larg nga mobiljet që janë të ndjeshme ndaj lagështisë dhe pajisjeve elektrike.
7. Mos shtoni ujë drejtpërdrejt në enën e ujit. Ujin shtojeni vetëm në rezervuarin e ujit.
8. Kur pajisja nuk do të përdoret për një kohë të gjatë, hiqeni nga priza elektrike.
9. Mos e hiqni ujin nga pajisja, në momentin kur pajisja është në funksion ose në rrymë.
10. Kur është e mbushur me ujë plot, pajisja mund të punojë deri në 6 orë pa ndërprerë në shkallën maksimale të rrjedhjes.

## NJIHUNI ME LAGËSHTUESIN TUAJ TË AJRIT

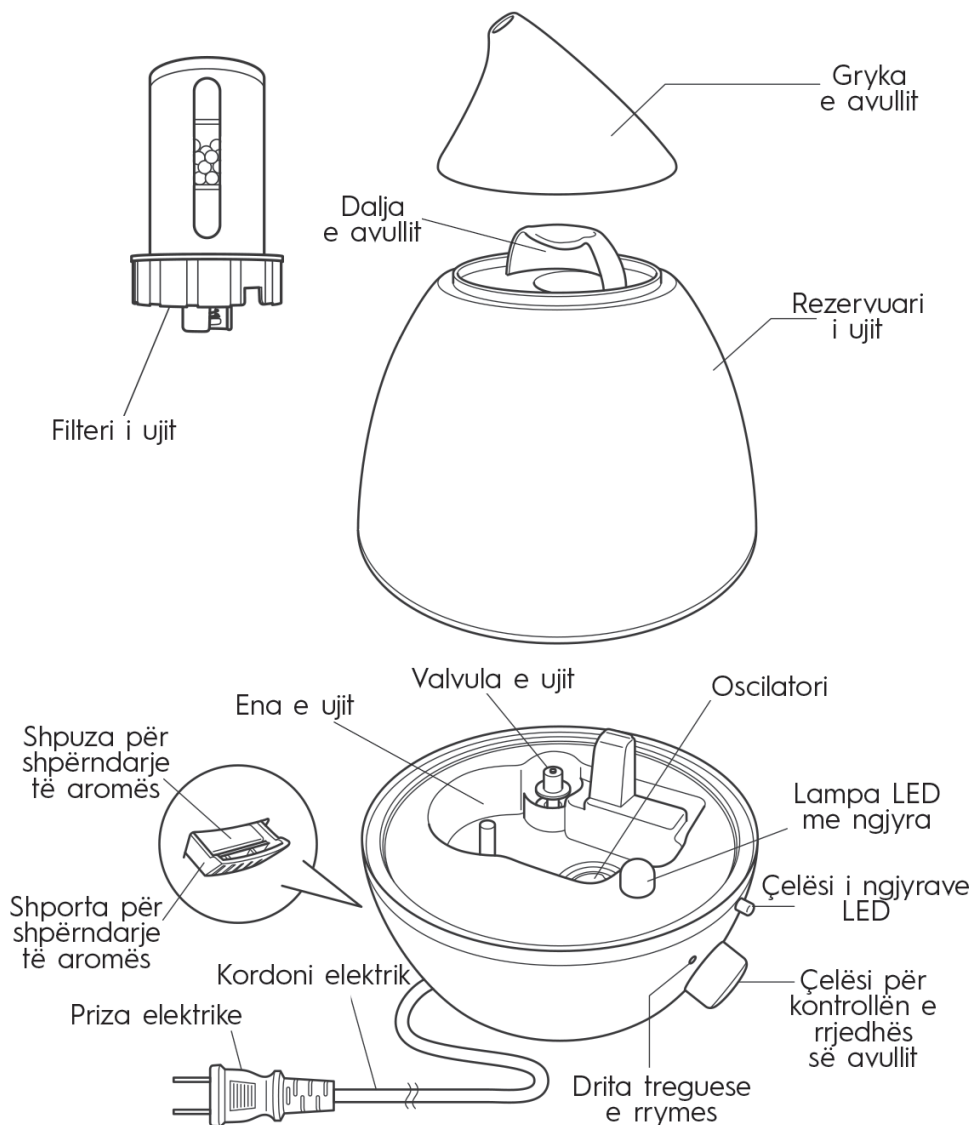

## ZGJEDHJA E NJË LOKACIONI TË PËRSHTATSHËM PËR VENDOSJEN E PAJISJES

**VËREJTJE:** Mos e drejtoni rrjedhjen e avullit të pajisjes në mure ose mobilje që janë të ndjeshme ndaj lagështisë. Rregulloni rrjedhën e avullit në nivelin e duhur të rehatisë dhe përshtateni me madhësinë e dhomës.

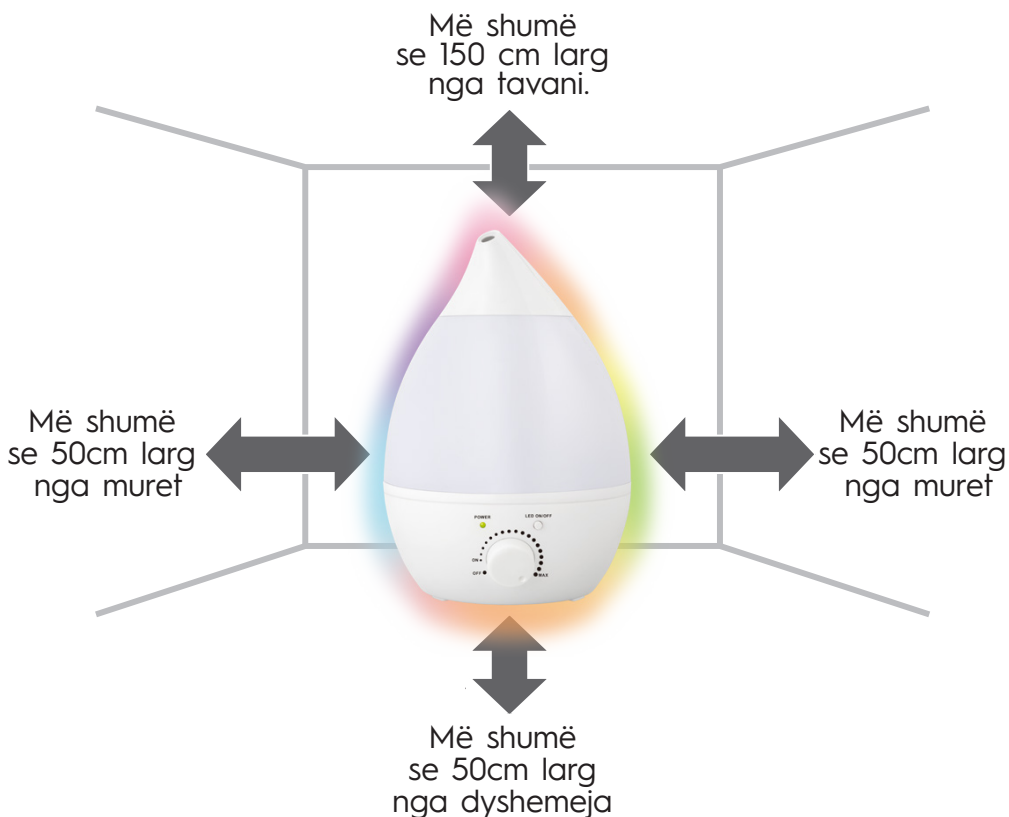



## UDHËZIMET E MBUSHJES

1. Hiqeni grykën e avullit nga rezervuari i ujit.

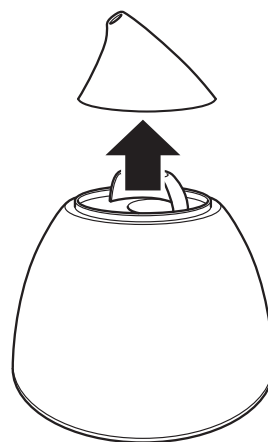

2. Kthejeni rezervuarin e ujit dhe rrotulloni kapakun e filtrit në drejtim të kundërt.

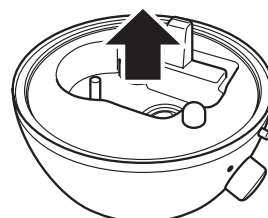

3. Hiqeni kapakun dhe filtrin e bashkangjitur. Rekomandohet që filtri të zëvendësohet pas rreth 500 orësh të operimit.

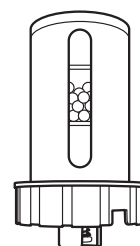
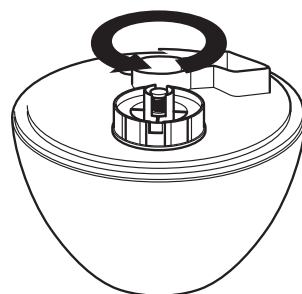

4. Mbusheni rezervuarin me ujë të pastër në temperaturë të dhomës.

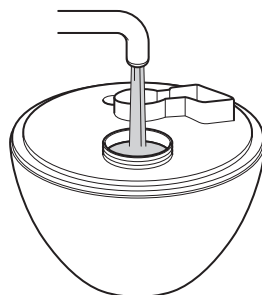

5. Shtrëngojeni kapakun dhe filtrin, fshijini pikat e ujit të mbetura mbi rezervuar.

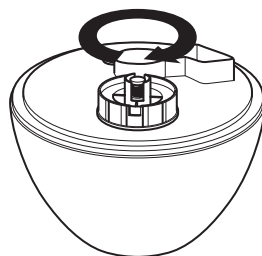

6. Vendoseni rezervuarin e ujit prapë në bazë. Sigurojeni grykën në rezervuarin e ujit.

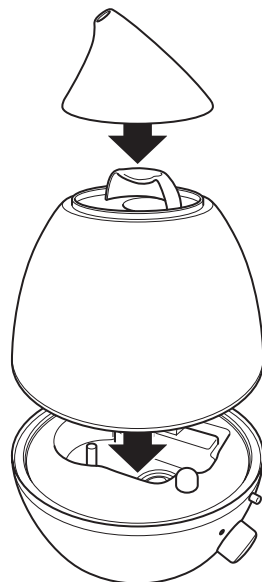

1. Kthejeni çelësin e kontrollit në drejtim të akrepave të orës. Treguesi i energjisë ndriçohet me ngjyrë të gjelbërt dhe fillon lagështimi.

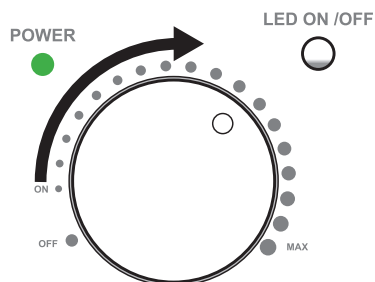

2. Rregulloni nivelin e avullit duke e kthyer çelësin e kontrollit të fuqisë. Lagështia, niveli i avullit rritet duke e kthyer çelësin në drejtim të akrepave të orës.

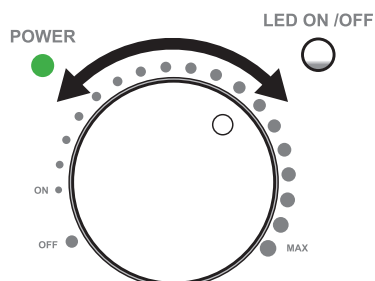

3. Kur drita LED të ndizet me ngjyrë të kuqe, niveli i ujit është i ulët. Lagështimi do të ndalet. Çaktivizoni energjinë dhe hiqni nga priza kryesore. Mbushni rezervuarin e ujit sipas udhëzimeve të mëparshme.

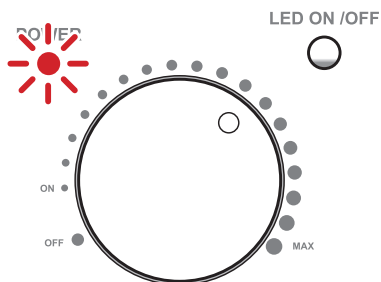

4. Për të ndalur humidifikimin, kthejeni çelësin kryesor të kontrollit të avullit në drejtim të kundërt, derisa të dëgjohet një klikim, dhe ai fiket. Drita LED gjithashtu fiket.

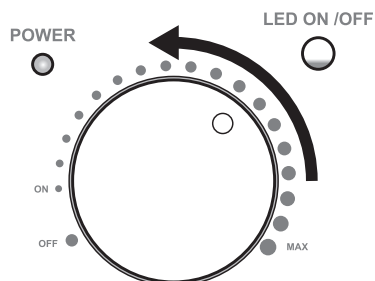

## KONTROLLIMI I DRITËS LED

Drita LED e lagështuesit, ndizet kur ju shtypni butonin LED ON/OFF.

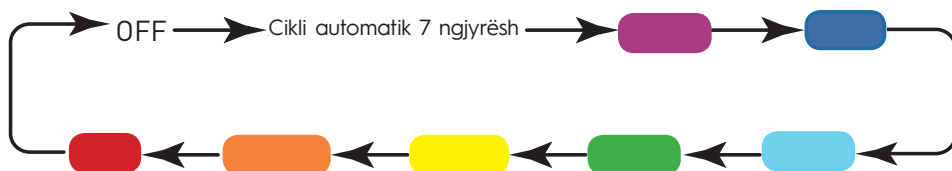
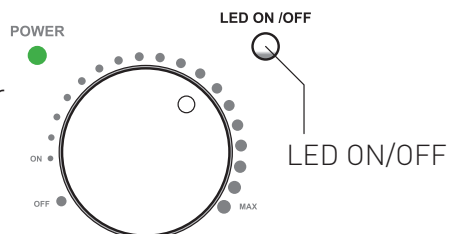

## PËRDORIMI I SHPËRNDARËSIT TË AROMËS

1. Zhvendosni shportën e shpërndarjes së aromës anash. Thjesht mbani shportën, ngrijeni dhe tërhiqeni.
2. Vendoseni mbi sfungjer vajin aromatik të preferuar ose vetëm lëreni me aromën bazë të ujit.
3. Zëvendësoni shportën për shpërndarje e aromës.
4. Ndizeni Rainbow Mist Humidifier dhe shijoni aromën.

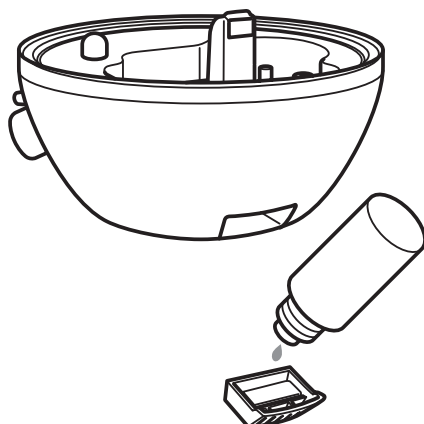

## KUJDESI PËR: RAINBOW AIR Ultrasonic/Air Humidifier/3in1 S

**Vërejtje:** Para se të pastroni pajisjen tuaj, fikni pajisjen dhe hiqeni nga priza.

### Kujdesi për trupin e pajisjes

1. Hiqeni grykën dhe rezervuarin e ujit.
2. Duke përdorur një leckë të pastër, fshijeni akumulimin e papastërtisë dhe ujit të tepërt nga lartë.

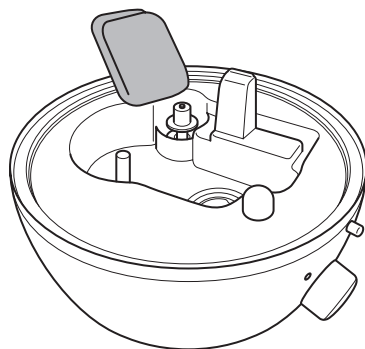

### Kujdesi për oscilator

1. Hiqeni grykën dhe rezervuarin e ujit.
2. Fshijeni ujin e tepërt nga ena e pajisjes.
3. Me një furçë dhëmbësh të butë, pastroni sipërfaqen metalike të oscilatorit.
4. Shpëlarje mirë me ujë të freskët.
5. Thajeni tërësisht.

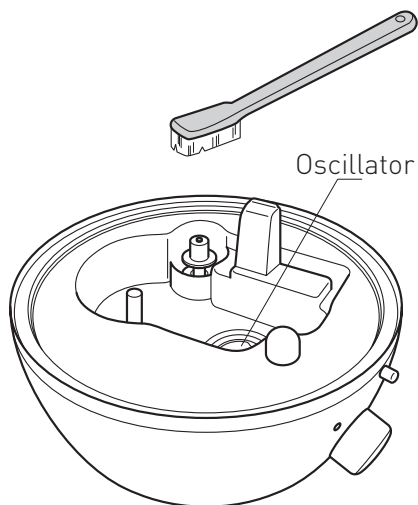

## Pastrimi i rezervuarit të ujit

1. Hiqeni grykën dhe rezervuarin e ujit.
2. Hiqeni kapakun dhe filtrin.
3. Pastrojeni rezervuarin me një përzierje të vogël të uthullës.
4. Shpërlajeni jashtëzakonisht mirë, duke u kujdesur që të mos e leni asnjë mbetje pastrimi në rezervuar.
5. Thajeni tërësisht.
6. Vendoseni në paketim origjinal nëse nuk përdoret për një periudhë të zgjatur kohore.

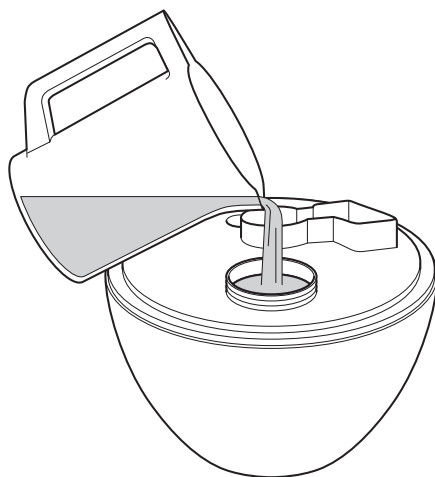

**Vërejtje:** Nëse përdorni një detergjent pastrimi në dispozicion në treg, sigurohuni që të ndiqni udhëzimet e sakta të prodhuesit.

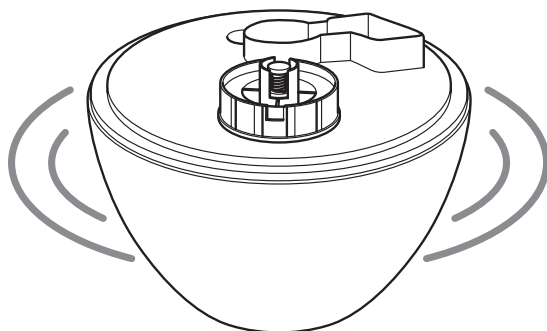

## SPECIFIKACIONET TEKNIKE

MODELI	RAINBOW AIR 3INI S
TENSIONI	100- 240V 50/60Hz
KONSUMI I ENERGJISË	18W
RRJEDHJA MASKIMALE E AVULLIT	210ml/h
KAPACITETI I REZERVUARIT TË UJIT	1.3L
KOHËZGJATJA E PANDËRPRERË E PËRDORIMIT	PËRAFËRSISHT 6-7H ME RRJEDHJE MAKSIMALE TE AVULLIT
DIMENSIONET E JASHTME	160 (W) x 160 (D) x 240 (H) mm

## UDHËZUES PËR ZGJIDHJEN E PROBLEMEVE TEKNIKE

PROBLEMI	KËSHILLA
Nuk furnizohet me energji pajisja. Nuk ndizet.	Kordoni është i hequr nga priza. Futeni kordonin në prizë.
<ul style="list-style-type: none"> <li>• Lagështuesi nuk punon.</li> <li>• Lagështuesi nuk lëshon avull të mjaftueshëm</li> </ul>	<ul style="list-style-type: none"> <li>• Nuk ka ujë të mjaftueshëm në rezervuar. Rimbusheni me ujë.</li> <li>• Sigurohuni që lagështuesi është vendosur në një sipërfaqe horizontale, dhe rezervuari është instaluar saktë.</li> <li>• Sigurohuni që çelësi i ndryshorit të kontrollit të jetë i vendosur si duhet.</li> <li>• Sigurohuni që mos të krijoni pluhur ose mineral në oscilator.</li> <li>• Sigurohuni që notari funksionon siç duhet.</li> <li>• Nëse nuk prodhohen avujt, atëherë sigurohuni që oscilatori të mos jetë i dëmtuar.</li> </ul>
Avulli kundërmon	<ul style="list-style-type: none"> <li>• Ena dhe oscilatori mund të jenë të papastra. Pastrojini ato sipas udhëzimeve më lartë.</li> <li>• Ndërroni ujin e vjetër me ujë të pastër.</li> </ul>
Rrjedhë uji jashtë pajisjes	<ul style="list-style-type: none"> <li>• Rezervuari i ujit dhe kapaku i filtrit mund të jetë i lirshëm. Ju lutem fortësoni.</li> <li>• Rezervuari i ujit mund të mos jetë i vendosur siç duhet, të vendoset në mënyrë korrekte.</li> </ul>

# RAINBOW AIR

ULTRASONIC/AIR HUMIDIFIER/3IN1 S

---





<b>Introductions</b>	page 18
<b>Features</b>	page 18
<b>Safety Precautions</b>	page 19
<b>Operating Precautions</b>	page 20
<b>Know your Humidifier</b>	page 21
<b>Choosing a Suitable Location</b>	page 22
<b>Filling Instructions</b>	page 23
<b>Operating Instructions</b>	page 25
<b>Controlling the LED Night Light</b>	page 26
<b>Using the Aroma Diffuser</b>	page 26
<b>Caring for your Humidifier</b>	page 27
<b>Technical Specifications</b>	page 29
<b>Troubleshooting</b>	page 29

## INTRODUCTION

This is an Ultrasonic humidifier. An ultrasonic humidifier atomises water into ultra-fine particles of 1-3µm using the principle of ultrasonic high-frequency oscillation, and diffuses the cool water vapour into the air through a pneumatic device to serve the purpose of even air humidification.

The ultrasonic technology is a well established technology that has been widely applied to different fields.

It is essential to use the in the way it was intended. You are therefore advised to read this instruction manual and the safety precautions carefully before use. Utilising the in any way other than depicted in this manual may void the warranty of your unit.

## FEATURES

1. The Ultrasonic Humidifier is specifically designed to humidify the air with cold vapour using ultrasonic high frequency oscillation.
2. The Humidifier features a Seven Colour LED night light. The light can be set to cycle through all seven colours or set to your favourite colour.
3. The Humidifier's adjustable vapour flow puts you in control of your environment's humidification.
4. The Aromatic Diffuser allows you to diffuse your favourite oil or water based aroma.
5. The silent operation will ensure your loved ones get the best night sleep possible.
6. The Humidifier will give you 6 hours of continuous use if run at maximum flow rate. If running at low flow rate, the Humidifier will give you up to 10 hours of use.

## SAFETY PRECAUTIONS

1. Do not replace the power cord without authorization. This appliance is not intended for use by persons (including children) with reduced physical, sensory or mental capabilities.
2. Do not plug into the power with a wet hand; otherwise there might be the risk of electric shock.
3. When the body is inclined, please handle this with the power cut off.
4. Do not touch the Oscillator upon starting; it will cause you to feel pain.
5. Do not disassemble the unit without cutting off the power to avoid an electric shock.
6. Do not dismantle the main base for repair or debugging by yourself.
7. Do not replace the power cord by yourself.
8. Keep any harmful liquids, such as cleaning agent, away from reach of children to avoid entering the unit by mistake.
9. Any modification or refitting to this unit without definite permission of our factory may cause damage to the humidifier and hazard to the user.
10. If the unit generates any abnormal sound or odour during operation, please shut it down immediately and disconnect the power plug.
11. Any repair must be done by an authorised repairman.
12. Before cleaning or moving the unit, please shut it down or disconnect the power plug.
13. Do not operate the unit with an empty water tank.
14. Do not scratch the ultrasonic oscillator with a hard object.
15. Do not let water flow or splash into the base to avoid damaging the internal parts.

16. Put the unit at a firm and flat place, avoid inclination and keep it steady.
17. Place the unit away from any heat source, such as a furnace, avoid direct sunlight.
18. Avoid direct spraying of mist onto the furniture and electric appliances.
19. Place the unit in normal room temperatures. Avoid operating the unit in chilly environments to avoid damage to the unit. If there is freezing,

### OPERATING PRECAUTIONS

1. Do not add hot water of over 45°C to the water tank and to avoid discoloration or distortion.
2. When the room temperature is below 0°C, please empty the water tank and water bowl. Icing of water can damage the components.
3. Do not place metals, chemicals and detergents into the water tank.
4. Do not put the aroma oil directly into the water tank or the water bowl of the humidifier.
5. When there is excess water in the water bowl, do not move it about to avoid overflow problems.
6. Keep the Humidifier away from moisture sensitive furniture and electric appliances.
7. Do not add water into the water bowl directly.
8. When the unit is not to be used for a long time, please unplug from the power point.
9. Never pour out the water remaining in the water bowl without the power turned off.
10. When the water tank is full, the unit can operate for 6 hours at maximum flow rate.

# KNOW YOUR MULTI-COLOR COOL MIST HUMIDIFIER

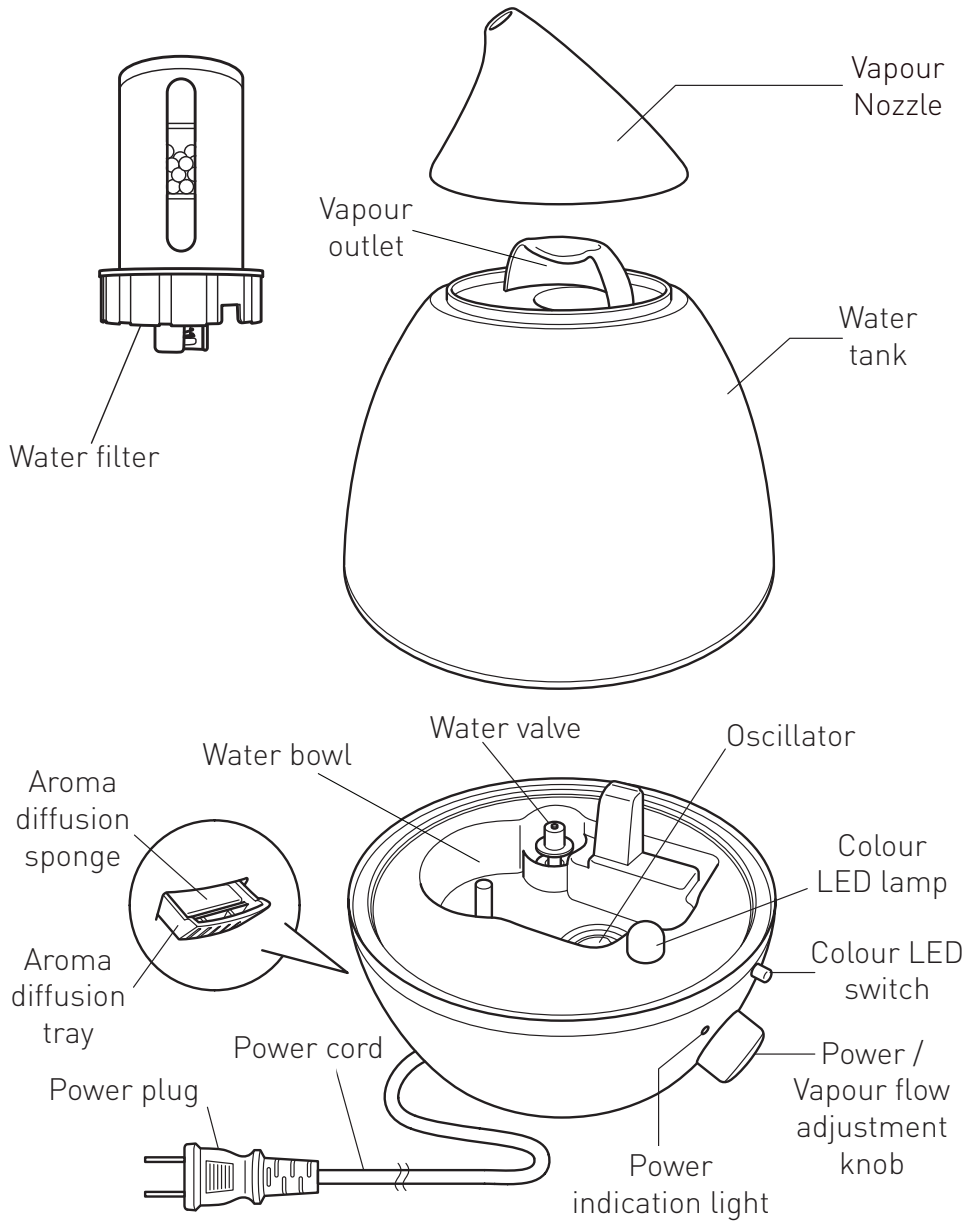

## Choosing a suitable location

**Caution:** Do not direct the Humidifier vapour flow at walls or furniture which is sensitive to moisture. Please adjust the vapour flow to the required comfort level and to suit the size of the room.

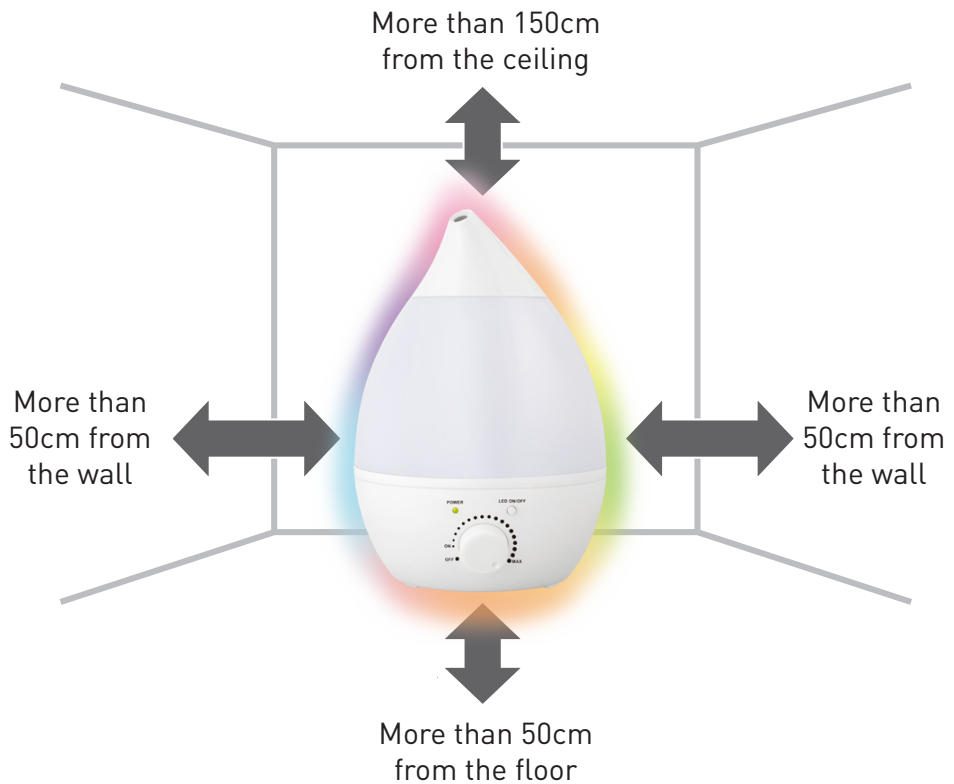

## FILLING INSTRUCTIONS

1. Remove the vapour nozzle from the water tank.

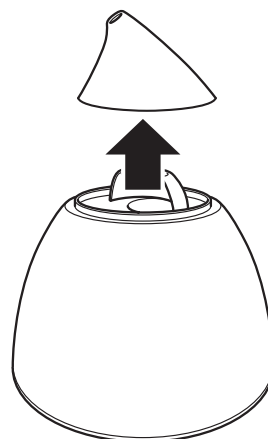

2. Invert the water tank and turn the filter cap counter-clockwise.

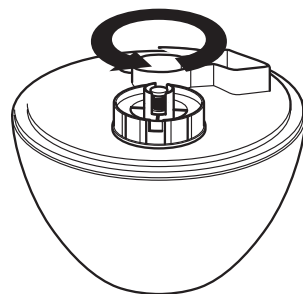
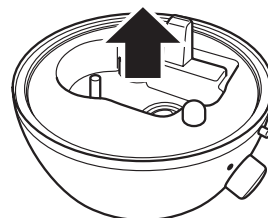

3. Remove the cap and the attached filter.  
*It is highly recommended that the filter be replaced after approximately 500 hours of operation.*

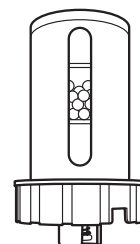

1. Fill the tank with clean water at room temperature.

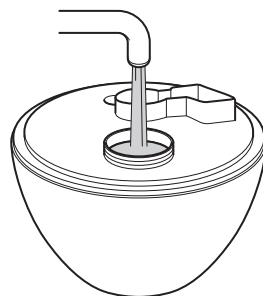

2. Screw the cap and filter, wipe off excess water drops around the water tank.

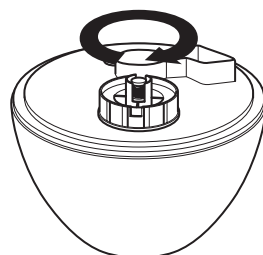

3. Put the water tank back on the base. Secure the nozzle on the water tank.

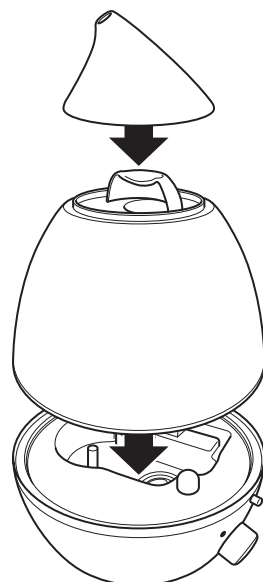



## OPERATING INSTRUCTIONS

1. Turn the main control knob clockwise. The power indicator lights up green and humidification begins.

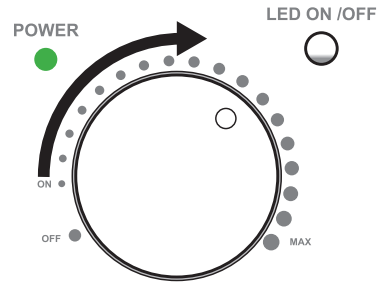

2. Adjust the humidification level by turning power / humidification control knob. The humidification, vapour level increases by turning the knob clockwise.

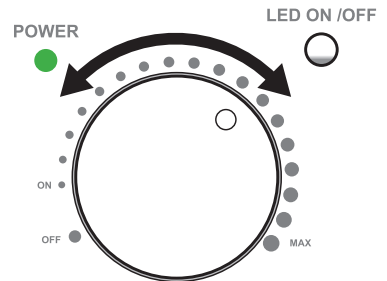

3. When the LED flashes Red, the water level is low. Humidification will stop. Please turn off the power and unplug from the main power supply. Refill water tank as per previous instructions.

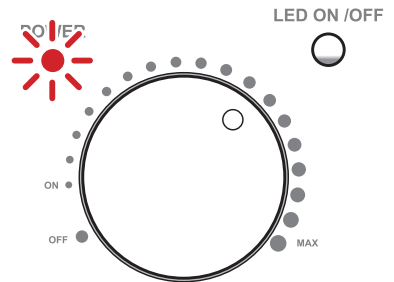

4. To stop the humidification, turn the main vapour control knob counter clockwise until a click is heard, the switch is now off. The LED light also turns off.

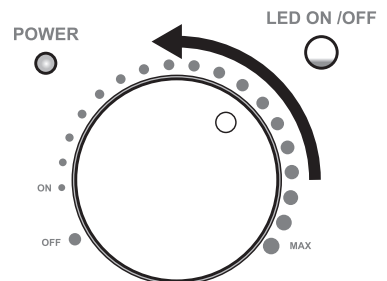

## CONTROLLING THE LED NIGHT LIGHT

The Humidifier's night light, lights up when you press LED ON/OFF button. The LED lights will change as per cycle shown below

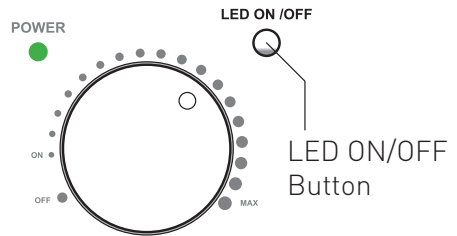

## USING THE AROMA DIFFUSER

1. Remove the Aroma diffusion tray in the rear. Simply hold the tray, lift and pull out.
2. Soak the Aroma diffusion sponge with your favourite oil or water based aroma.
3. Replace the Aroma diffusion tray.
4. Turn on the Rainbow Mist humidifier and enjoy the aroma.

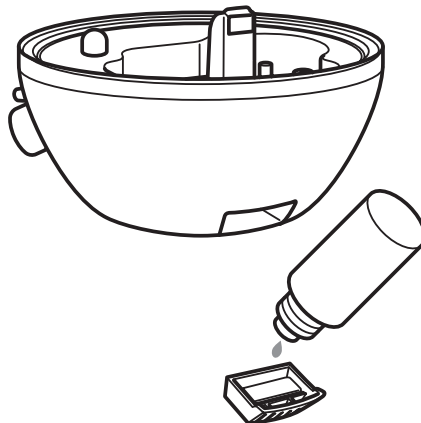

## CARING FOR YOUR: RAINBOW AIR Ultrasonic/Air Humidifier/3in1 S

**Caution:** Before caring or cleaning your humidifier, please switch off the power and unplug from the mains power.

### Caring for the Body

1. Remove the nozzle and water tank.
2. Using a clean cloth, wipe accumulating dirt and excess water from the bowl top.

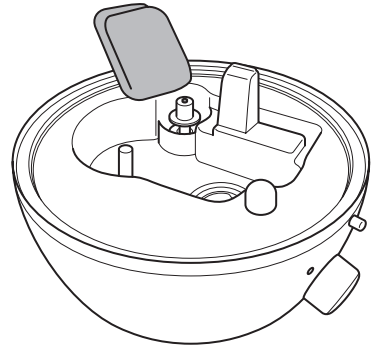

### Caring for the oscillator

1. Remove the nozzle and water tank
2. Wipe off the excess water from the humidifier bowl.
3. With a soft toothbrush, clean the metal surface of the oscillator.
4. Rinse well with fresh water.
5. Dry Thoroughly

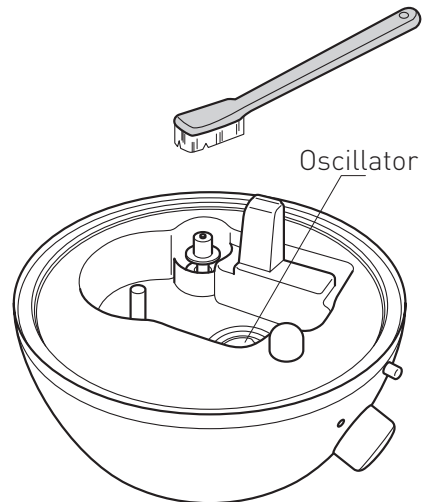

## Cleaning the water tank

1. Remove the nozzle and water tank
2. Remove the filter cap.
3. Clean the tank with a diluted vinegar solution.
4. Rinse extremely well, taking care not to leave any cleaning residue in the tank.
5. Dry thoroughly.
6. Store in original packaging if not used for extended period of time.

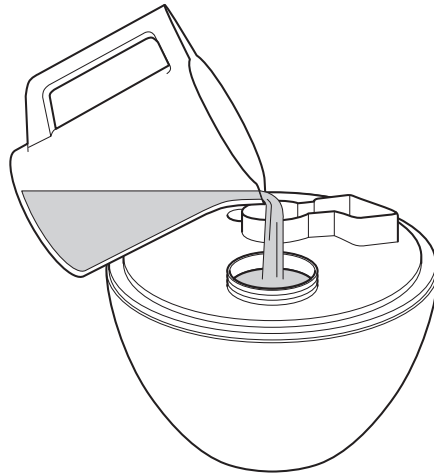

**Caution:** If using a commercially available cleaning agent, please ensure to follow the exact manufacturer instructions.

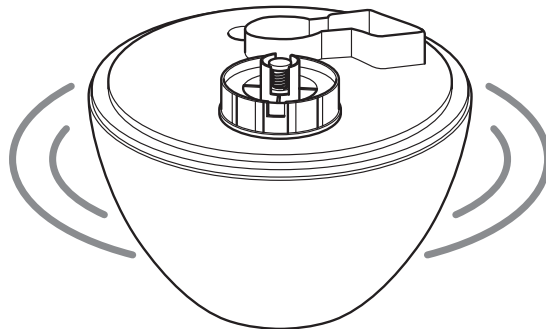

## TECHNICAL SPECIFICATIONS

Model name	RAINBOW AIR 3IN1 S
Rated voltage	100- 240V 50/60Hz
Power consumption	18W
Maximum jet flow	210 ml/hr
Water tank capacity	1.3 Liters
Continuous use time	Approximately 6-7 hours at maximum flow rate
External dimensions	160 (W) x 160 (D) x 240 (H) mm

## TROUBLESHOOTING

PROBLEM	ADVICE
Power does not turn on	The power cord is disconnected. Plug in to main power supply.
<ul style="list-style-type: none"> <li>· The humidifier does not work.</li> <li>· The humidifier does not blow out enough vapour</li> </ul>	<ul style="list-style-type: none"> <li>· There is not enough water in the water tank. Refill the water tank</li> <li>· Ensure the humidifier is placed on a level horizontal surface, and the tank is installed correctly.</li> <li>· Ensure the variable control knob is on the correct setting.</li> <li>· Ensure there is no dust or mineral build up on the oscillator</li> <li>· Ensure the float is functioning properly</li> <li>· If no vapour is produced, ensure the oscillator is not damaged</li> </ul>
The vapour smells	<ul style="list-style-type: none"> <li>· The humidifier bowl and oscillator may be dirty. Clean the oscillator and bowl as per instructions.</li> <li>· Change old water and replace with fresh clean water.</li> </ul>
There is a water leak	<ul style="list-style-type: none"> <li>· The water tank, filter cap is loose. Please tighten</li> <li>· The water tank may not be inserted correctly, reinsert properly</li> </ul>

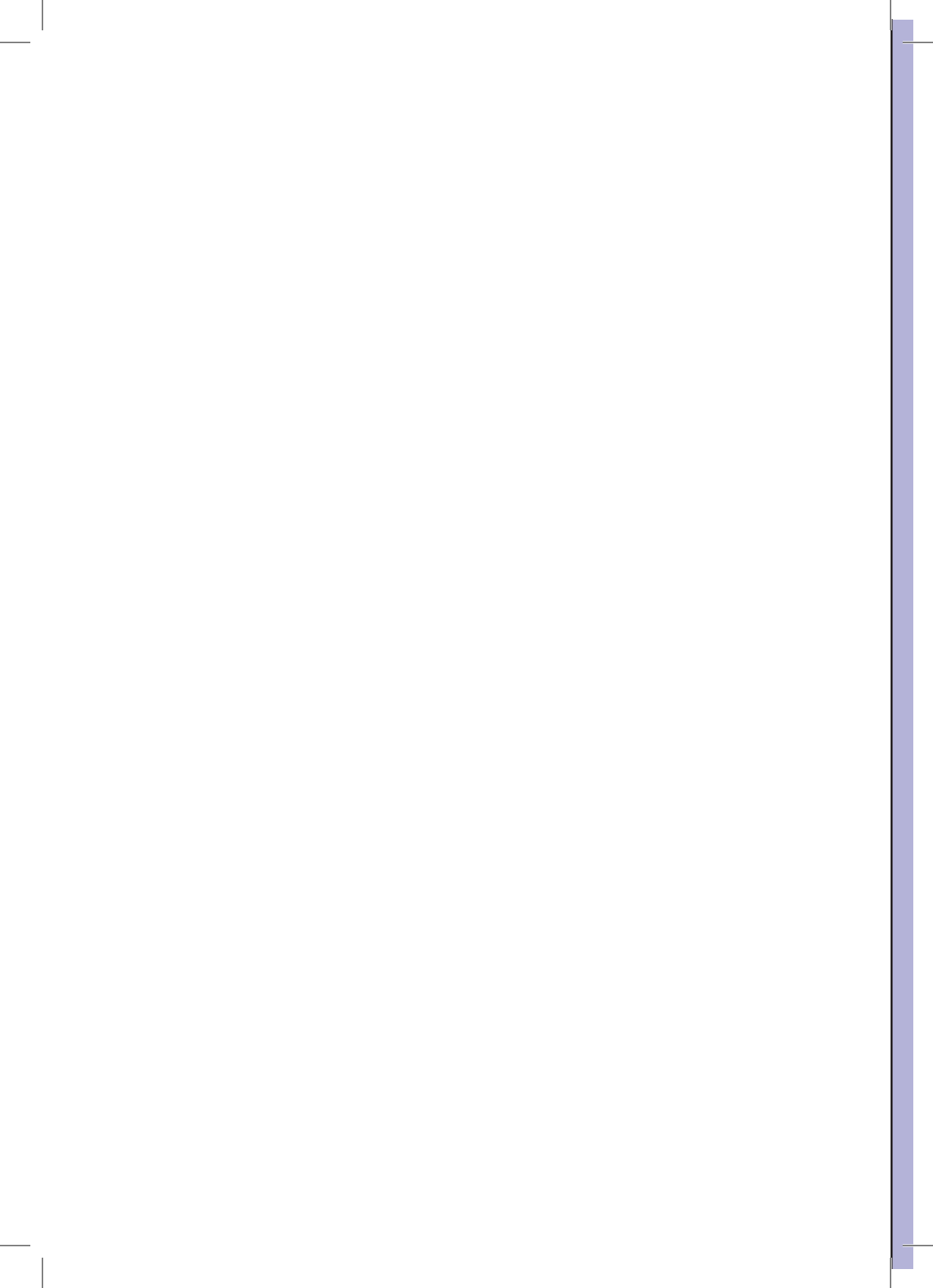

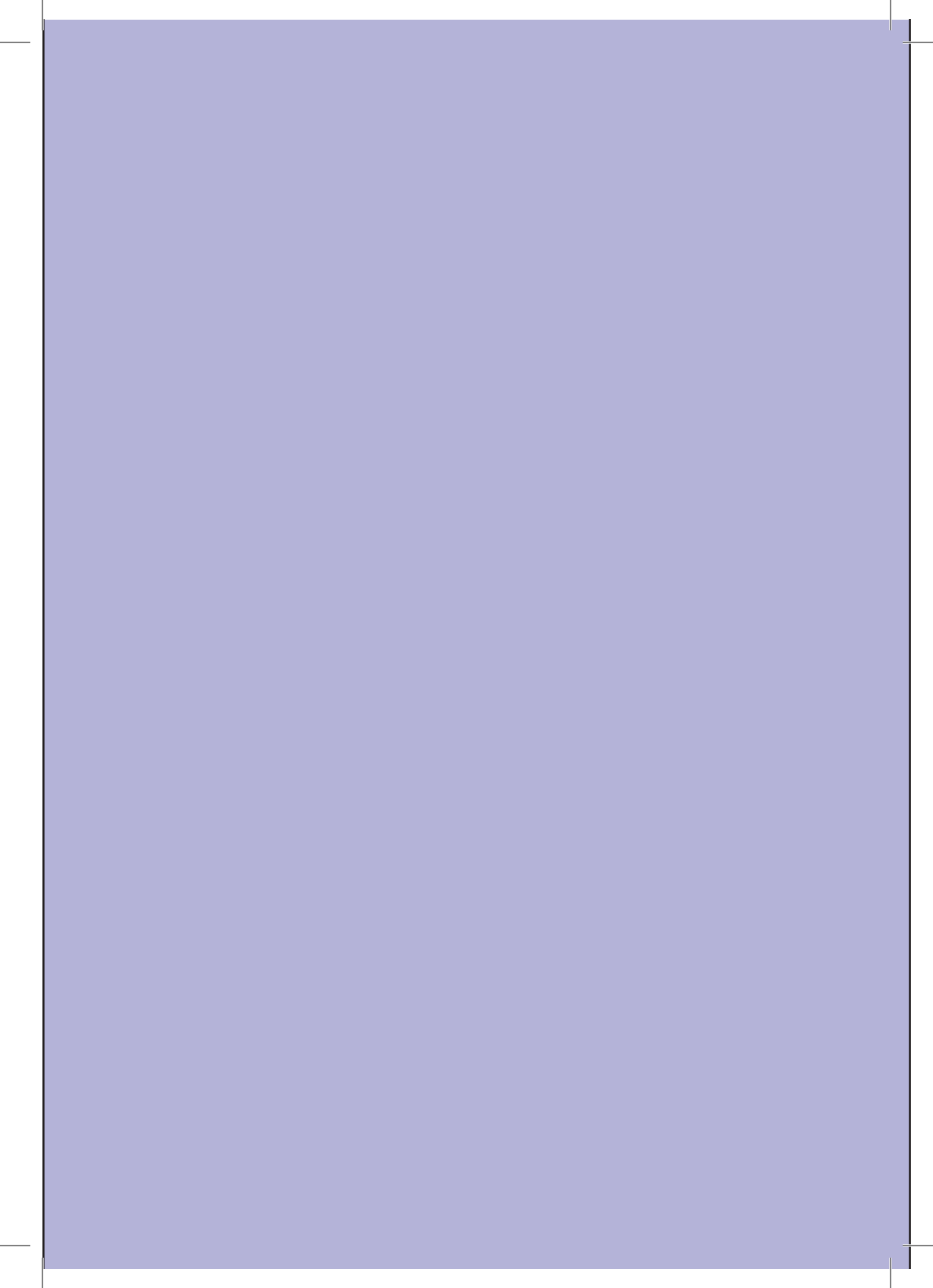

BlueChip Kosovo L.L.C.  
Nënë Tereza st., n/a, 50000 Gjakova  
Republic of Kosovo  
[www.comoditahome.com](http://www.comoditahome.com)